

ELEVACION AERODROMO
666 FT (203 m)

RESISTENCIA
AUW / 1 5700 Kg.

COMUNICACIONES
CURACAVI INFO 127.7 MHz ONLY SAT
VRNO BTN 1300 - 2030 / IVNO BTN 1400 - 2130
OTHR IRRADIAR PSN EN FREQ 127.7 MHz PROC TIBA.

PRECAUCION

- ARBOLES 21.5 m HGT A 98 m S RCL RWY 28.
- ARBOL 16.5 m HGT A 50 m RCL COSTADO S THR 10.
- 3 LUMINARIAS DE 10 m HGT A 20 m AL N DE THR 28 WO BALIZAR Y WO SENALIZAR. AFECTAN SFC DE TRANSICION.
- PRIMEROS 120 m RWY28 CARPETA DE RODADO EN REGULAR ESTADO POR GRAVILLA SUELTA

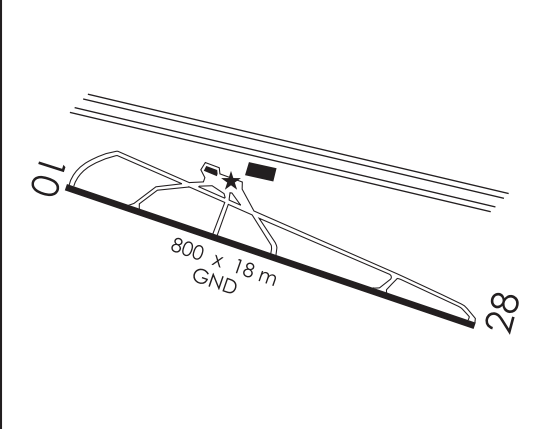

SCCV VAC

DGAC

AD CURACAVI / CURACAVI

DASA / SECCION AIS-MAP

RESTRICCIONES OPERACIONALES

- Con el objeto de disminuir los sobrevuelos en áreas pobladas, los operadores privilegiarán DEP desde RWY 28 y ARR hacia RWY 10, siempre que las condiciones meteorológicas lo permitan.
- Se prohíben las emergencias simuladas en el DEP desde RWY 10 y las emergencias simuladas en el ARR HACIA RWY 28.